

回線切換装置

L X - 1 6 U

取扱い説明書

平成 9 年 1 月

株式会社 システック

1. はじめに

この度は、(株)システックの製品をお買い頂き、誠にありがとうございます。
この取扱い説明書をよくお読みのうえ、正しくお使い下さい。

2. 概要

回線切換装置 L X - 1 6 U は、最大 1 6 回線の電話回線または、専用回線を外付け電話機 2 台に前面パネルのスイッチ操作、あるいは外部からの切換信号で交互に切換る機能を持っています。
回線ごとに、独立した基板構成となっているため、回線相互の絶縁性に優れています。

3. ブロック図

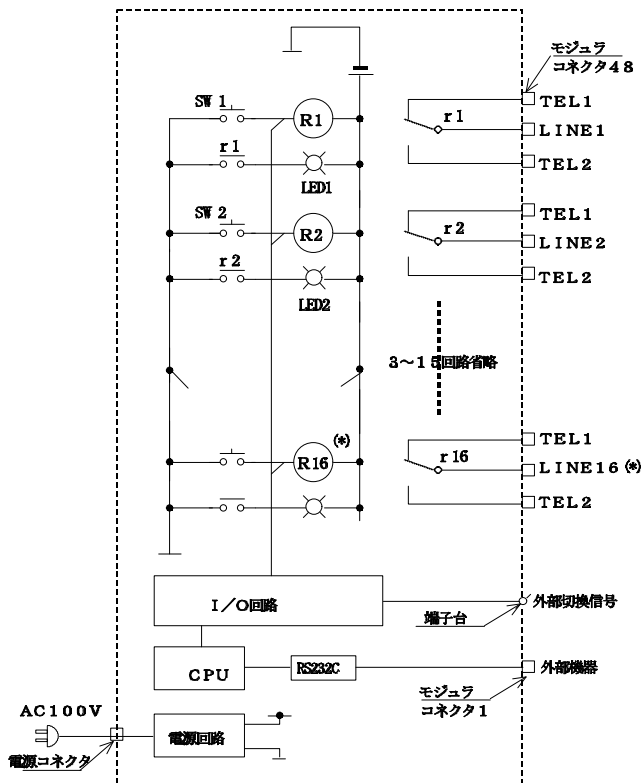

4. 仕様

項目	内容
電源	AC100V / 消費電流 0.25A
収容回線数	16
ユニットでの個別切換	可能 / パネル前面押釦スイッチ
ユニットでの一斉切換	可能 / パネル前面押釦スイッチ
外部からの一斉切換	可能 / 端子台
RS232C通信	個別、一斉切換可能
回線切換表示	TEL2側で点灯(LED赤色)

5. 機能説明

(1) 正面パネル

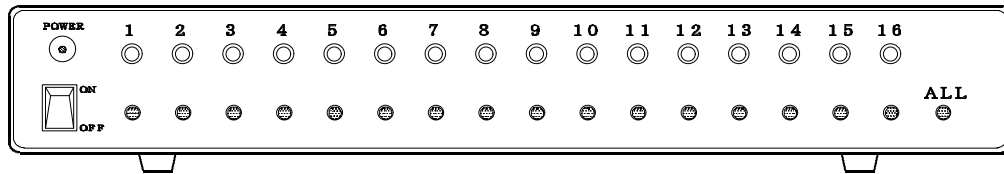

- [POWER] : 電源ランプ及び電源スイッチ
- [1] ~ [16] : 1 ~ 16 回路の切換押釦スイッチと表示 LED
- [ALL] : 16 回路を一斉に切換する押釦スイッチ

(2) 裏面パネル

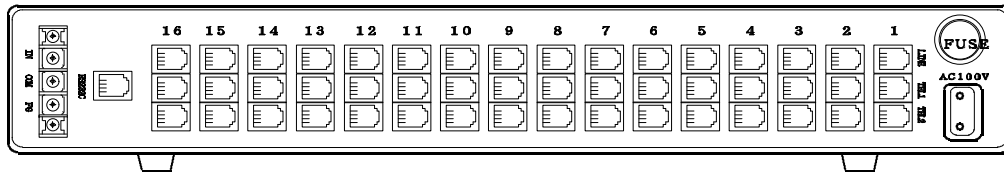

- [AC 100V] : 電源コネクタ及びヒューズ
- [LINE] : 電話回線を接続する 4 芯モジュラコネクタ
- [TEL 1] : 電話機 1 (TEL1) を接続する 4 芯モジュラコネクタ
- [TEL 2] : 電話機 2 (TEL2) を接続する 4 芯モジュラコネクタ
- [RS 232C] : 外部機器との RS 232C 通信用 4 芯モジュラコネクタ
- [IN] : 外部一斉切換 IN 端子台
- [COM] : 外部一斉切換 COM 端子台
- [FG] : フレームアース端子台

6. 動作説明

- ・電源が投入されている場合は、[POWER] LED が点灯しています。

(1) 前面パネル操作での個別切換

- ・回線 1 が TEL 1 側に接続されている場合は、回線 1 の LED (赤) は消灯しています。
- ・回線 1 だけを TEL 2 側に切換る場合、回線 1 押釦スイッチを 2 秒間 (誤操作防止) 押す。
- ・回線 1 は TEL 2 側に切換られ、LED が点灯する。
- ・回線 1 は TEL 2 側に切換られていて、停電の場合は TEL 1 側に復旧する。
- ・回線 1 を TEL 2 側から TEL 1 側に戻す場合は、もう 1 度回線 1 押釦スイッチを 2 秒間押すと TEL 1 側に戻り、LED 表示が消灯する。
- ・他の回線も同様の操作で切換が可能です。

(2) 前面パネル操作での一斉切換

- ・回線全体を TEL 2 側に切換る場合は、[ALL] 押釦スイッチを 2 秒間 (誤操作防止) 押す。
- ・回線 1 から 8、同時に回線 9 から 16 まで順番に 0.8 秒かけて (負荷集中防止)、自動的に切換られる。
- ・表示 LED は、切換が終了した順に点灯する。
- ・既に TEL 2 になっていた回線は、TEL 2 のままで変化しない。
- ・回線全体を TEL 1 に戻す場合は、再度 [ALL] 押釦スイッチを 2 秒間押す。
- ・回線 1 から 8、同時に回線 9 から 16 まで順番に 0.8 秒かけて、自動的に TEL 1 に戻る。
- ・表示 LED は同様に消灯する。

(3) 外部切換入力による一斉切換

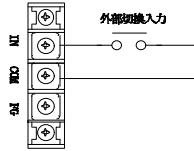

- ・外部から、上記 I N - C O M間が短絡されたら、前面の一斉切換押釦スイッチ [ALL] を 2 秒押したと同様の動作で、回線 1 ~ 1 6 が T E L 2 側に切り替わる。
- ・接点入力が、O F F になると、同様に T E L 1 に順次戻る。

(4) R S 2 3 2 C 通信による切換

- ・別紙「 R S 2 3 2 C 通信仕様書」を参照下さい。

《注意》

電源スイッチを投入 (O F F → O N) 時、1 ~ 1 6 の切換リレ - が一瞬動作することがありますので、回線運用時には電源の O N / O F F をしないで下さい。

7 . 外観図

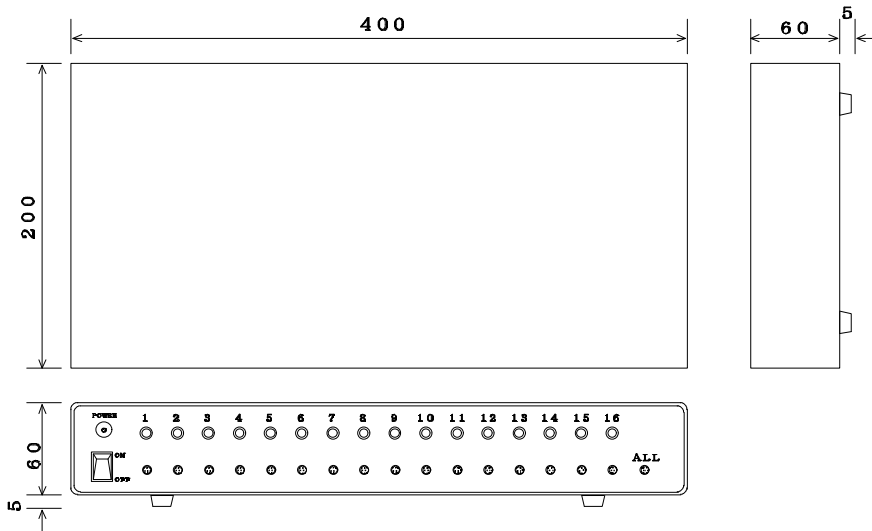

8 . 付属品

NO	品 名	型 式	数 量	備 考
1	電源コ - ド	LX-P01	1 本	
2	RS232Cケーブル	LX-P10	1 本	オプ ション
3	回線モジュラケーブル	LX-L**	16 本	オプ ション **は10Cm